



Tidy-VacTM

Vacuum Cleaner · Aspirateur · Aspiradora

Model No.:
607961

Operator and Parts Manual

**Mode d'Emploi et Liste des
pièces Détachées**

Manual de operador y piezas

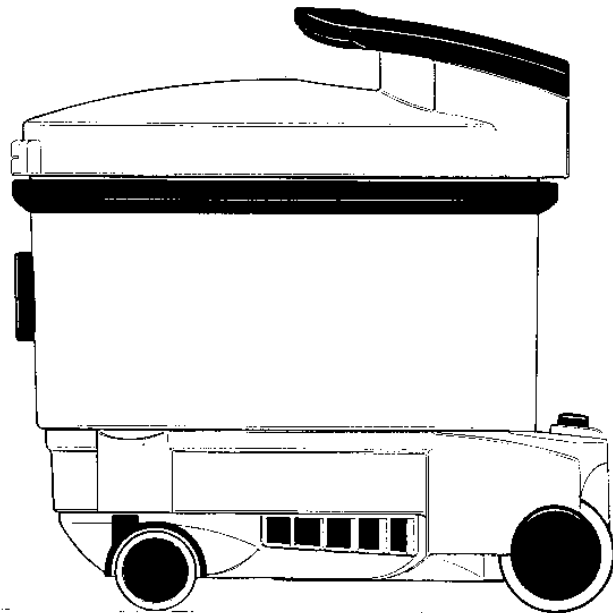

NOBLES
12875 RANSOM STREET
HOLLAND MI 49424

FAX: 1-800-678-4240
CUSTOMER SERVICE: 1-800-365-6625

608180
Rev. 00 (12-99)

Contents / Table des matières / Índice

GB	4	
GB.1 INTRODUCTION		4
GB.2 SAFETY PRECAUTIONS		4
GB.3 MODIFICATIONS		4
GB.4 MACHINE COMPONENTS		5
GB.5 MACHINE INSTALLATION		5
GB.5.1 Machine contents		5
GB.5.2 Assembly of the suction hose, hand tubes and nozzle:		5
GB.6 MACHINE SETUP		5
GB.7 MACHINE OPERATION		5
GB.8 STORING MACHINE		5
GB.9 MAINTENANCE ADVICE		5
GB.9.1 Regular maintenance		5
GB.9.2 Replacement of Filters		6
GB.9.2.1 Paper filter bag		6
GB.9.2.2 Micro filter		7
GB.9.2.3 Exhaust filter		7
GB.9.3 Changing the power cord		7
GB.9.4 Spares and accessories		7
GB.10. TROUBLE SHOOTING		7

F	8	
F.1 INTRODUCTION		8
F.2 PRÉCAUTIONS DE SÉCURITÉ		8
F.3 MODIFICATIONS		8
F.4 COMPOSANTES DE L'APPAREIL		9
F.5 INSTALLATION DE L'APPAREIL		9
F.5.1 Contenu de l'appareil		9
F.5.2 Assembler le tuyau d'aspiration, les tuyaux rigides et l'embout :		9
F.6 PRÉPARATION DE L'APPAREIL		9
F.7 FONCTIONNEMENT DE L'APPAREIL		9
F.8 RANGEMENT DE L'ASPIRATEUR		9
F.9 CONSEILS POUR LA MAINTENANCE		10
F.9.1 Maintenance normale		10
F.9.2 Remplacement des filtres		10
F.9.2.1 Sacs filtre papier		10
F.9.2.2 Micro filter		11
F.9.2.3 Filtre d'aspiration		11
F.9.3 Remplacement du fil électrique		11
F.9.4 Pièces de rechange et accessoires		11
F.10 PANNES ET DÉPANNAGE		11

SP	12	
SP.1 INTRODUCCIÓN		12

SP.2 PRECAUCIONES DE SEGURIDAD	12
SP.3 MODIFICACIONES	12
SP.4 PIEZAS DE LA ASPIRADORA	13
SP.5 INSTALACIÓN DE LA MÁQUINA	13
SP.5.1 Contenido de la aspiradora	13
SP.5.2 Montaje del tubo flexible de aspiración, de los tubos manuales y de la tobera	13
SP.6 PREPARACIÓN DE LA ASPIRADORA	13
SP.7 USO DE LA ASPIRADORA	13
SP.8 GUARDAR LA ASPIRADORA	13
SP.9 AVISOS DE MANTENIMIENTO	13
SP.9.1 Mantenimiento periódico	13
SP.9.2 Sustitución de filtros	14
SP.9.2.1 Bolsa de filtro de papel	14
SP.9.2.2 Microfiltro	15
SP.9.2.3 Filtro de escape	15
SP.9.3 Cambio del cable de la red	15
SP.9.4 Repuestos y accesorios	15
SP.10 ELIMINACIÓN DE FALLAS	15
11 TECHNICAL DATA / DONNÉES TECHNIQUES / DATOS TÉCNICOS	16
12 PARTS LIST/ LISTE DES PIÈCES/ LISTA DE PIEZAS	16
13 BLOW UP DIAGRAM / ECLATÉ TECHNIQUE / DESPIECE	18
14 WIRING DIAGRAM/ SCHEMA DE CABLAGE/ ESQUEMA DE CONDUCTORES	19

GB.1 INTRODUCTION

Your new Nobles Tidy-Vac Vacuum Cleaning Machine is designed for the professional daily maintenance of carpets. If the safety precautions and maintenance instructions are strictly adhered to, you will enjoy many years of trouble free operation. A provision is that this manual is carefully read and understood by all operators. In the unlikely event of technical defects or faults then please contact your nearest Nobles dealer.

GB.2 SAFETY PRECAUTIONS

The Nobles Tidy-Vac is designed for the vacuuming of non-explosive dusts. It is designed for commercial vacuum cleaning applications e.g. hospitals, hotels, schools, offices and factories.

All electrical parts are thoroughly secured and protected and can only be removed with the correct tools. They conform to Class 2, EN 60335. The following safety alert symbols are used throughout this manual as indicated in their description:



WARNING:

To warn of hazards or unsafe practices which could result in severe personal injury or death.

For safety:

To identify actions which must be followed for safe operation of equipment.

The following information signals potentially dangerous conditions to the operator or equipment:

For safety:

1. **Do not operate machine:**
 - Unless trained and authorized.
 - Unless operator manual is read and understood.
 - For vacuuming of toxic dusts.
 - For vacuuming of liquids.
 - With damaged cord or plug.
 - If not in proper operating condition.
 - On wet surfaces.
 - In outdoor areas.
 - In standing water.
 - Without cartridge filter and paper bag.
2. **Before operating machine:**
 - Make sure all safety devices are in place and operate properly.
3. **When using machine:**
 - Do not run machine over cord.
 - Do not pull machine by plug or cord.
 - Do not pull cord around sharp edges or corners.
 - Do not unplug by pulling on cord.
 - Work within cord length to avoid stress and damage.
 - Do not handle plug with wet hands.
 - Keep cord away from heated surfaces.
 - Do not pick up live ashes or cigarette butts.

- Report machine damage or faulty operation immediately.
4. **Before leaving or servicing machine:**
 - Turn off machine.
 - Unplug cord from wall outlet.
 - When servicing machine:
 - Unplug cord from wall outlet.
 - Use manufacturer supplied or approved replacement parts.



WARNING:

Hazardous Voltage. Shock or electrocution can result. Unplug machine before servicing.

GB.3 MODIFICATIONS

Note: We would like to point out that only original parts and accessories are to be used. Failure to adhere to these recommendations could result in machine failure and damage that will not be covered by the appliances warranty. Damaged equipment could also result in injury to persons.

The manufacturer, its distributors and agents cannot be held responsible at all for any damage or injury whatsoever, caused by the improper use of the appliance, unauthorized use, unauthorized modifications or non-original spares.

GB.4 MACHINE COMPONENTS

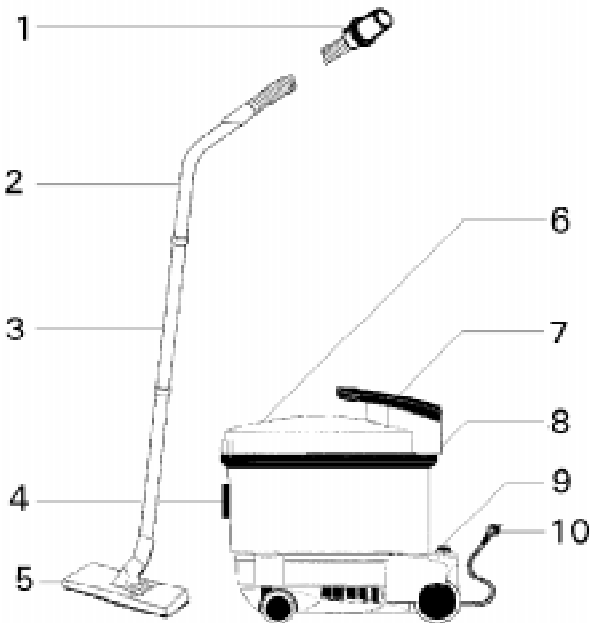

1	Hose connector
2	Bent tube
3	Hand tube
4	Tank coupling
5	Nozzle
6	Cover
7	Handle
8	Opening spring
9	On/ Off switch
10	Power supply cord

GB.5 MACHINE INSTALLATION

GB.5.1 Machine contents

Carefully check carton for signs of damage. Report damages to carrier immediately.

Check machine contents to ensure carton is complete. Contact distributor for missing items.

Machine contents:

- Tank
- Cover with handle
- Filter cartridge (inside tank)
- Paper filter bag (inside tank)
- Exhaust filter (pre-installed)
- Hand tubes (two pieces)
- Bent tube
- Flexible suction hose
- Nozzle.

GB.5.2 Assembly of the suction hose, hand tubes and nozzle:



WARNING

Hazardous Voltage. Shock or electrocution can result. Unplug machine before servicing.

- Holding the rubber cuff of the suction hose coupling, insert it into the tank coupling and rotate it clockwise.
- Assemble the two hand tubes and bent tube by simply pushing them together. Now fit the nozzle to the lower end of the hand tubes and connect the end of the suction hose to the bent tube.

Note: *The length of the wand may be adjusted to suit the operator. Simply remove the bent tube, turn it around and reinsert it into the straight section.*

GB.6 MACHINE SETUP

Ensure that the paper filter bag and filter cartridge are in the tank of the machine and correctly positioned. Always ensure that filters are clean and that the suction hose, wand and nozzle are not blocked.

GB.7 MACHINE OPERATION

FOR SAFETY: Do not operate machine unless operator manual is read and understood.

- Connect the plug to the main supply and switch the machine on by depressing the ON/OFF switch.
- Begin vacuuming floor. Operate machine with a back and forth motion.
- Taking off wand and floor nozzle, the end of the flexible tube can be used as a upholstery tool or crevice nozzle.
- To stop vacuuming, switch the machine off by depressing the ON/OFF switch.
- Disconnect the plug from the main supply wall socket. Do not pull on the cord as it may be damaged.
- Always wind up the cord and hang it on the handle/cord hanger on the top cover of the machine.

FOR SAFETY: When using machine, do not unplug by pulling on cord.

GB.8 STORING MACHINE

Store machine in a dry area.

Attention:

Do not expose to rain. Store indoors.

Keep out of the reach of children.

GB.9 MAINTENANCE ADVICE

GB.9.1 Regular maintenance



WARNING

Always disconnect the plug from the main supply before commencing any cleaning or maintenance of the machine. Always refer to the manufacturers technical data and instructions when replacing any parts.

Regular maintenance has 4 stages:

Daily inspection:

- Visually inspect machine for any damaged parts, damaged cords or electrical connections and
- Check that the paper filter bag is neither full nor damaged.

Monthly maintenance:

- Check the brush strips on the floor nozzle - if worn out these should be changed.
- Check the cartridge filter - should it be cleaned or replaced?

6 month maintenance:

- Change the exhaust filter.

Annual check up:

- Clean the cord and inspect for damaged insulation.
- Clean and lubricate the wheels and castors.
- Check all machine functions.

GB.9.2 Replacement of Filters

Note: *Please use only original Nobles filters and take note of the instructions on the filter or filter pack!*

Spare filters can be purchased from your Nobles distributor. Please note that only genuine Nobles filters are guaranteed to give a constant high filter performance.



WARNING

Hazardous Voltage. Shock or electrocution can result. Unplug machine before servicing.

GB.9.2.1 Paper filter bag

- Please take note of the information printed on each original paper filter bag - it will assist you when changing the bag.

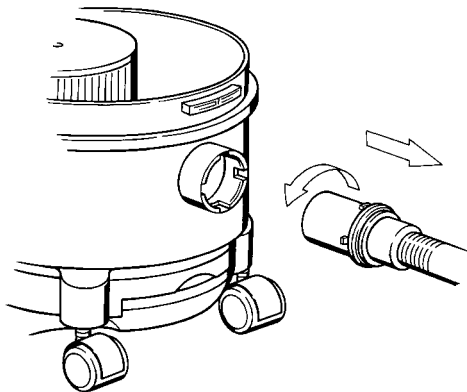

- Firstly hold the coupling of the suction hose, rotate this anti-clockwise and remove the coupling from the tank connector.

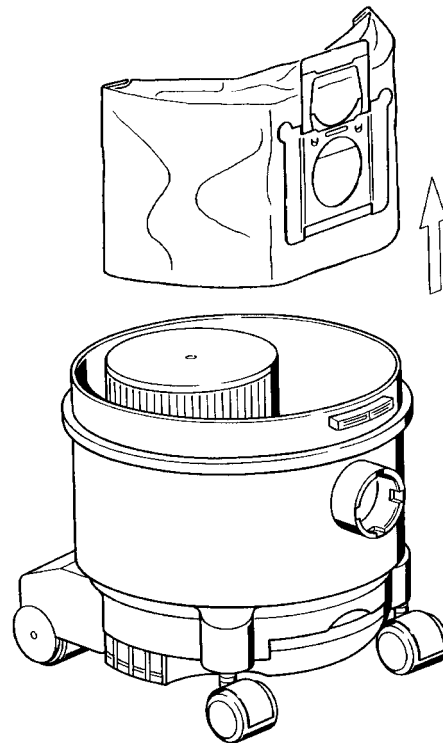

- Hold onto the tab of the filter bag closing flange and gently pull upwards. This will automatically close the flange (preventing any dust from escaping) and the bag will slide upwards and out of the tank

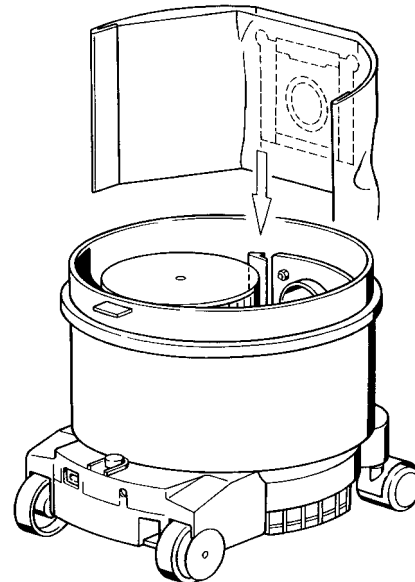

- The new paper filter bag may now be installed. Simply locate the cardboard edges of the paper bag mounting plate into the locating grooves in the tank and slide the bag down into position.

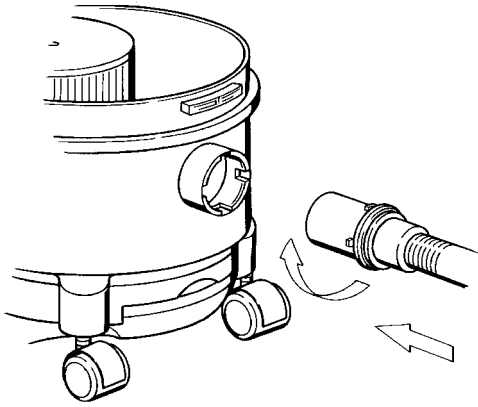

- The suction hose coupling may now be reinserted into the tank socket - insert the coupling and lock into position by rotating clockwise.

GB.9.2.2 Micro filter

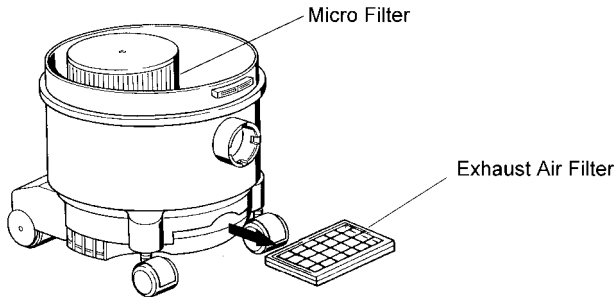

The micro filter is secured in position above the motor by means of a simple press fitting. Two recesses, in the motor hood, below the

cartridge filter, on the left and right sides, allow you to insert the middle fingers of both the left and right hands and gently pull upwards on the underside of the cartridge filter. To replace the new or cleaned cartridge simply push it gently downwards onto the mounting ring.

GB.9.2.3 Exhaust filter

The exhaust filter is designed to primarily filter the carbon dust from the carbon brushes of the motor. It is situated on the front of the machine, in the chassis, under the tank socket. Pull the filter outwards by firmly holding onto the black plastic tab/handle. Open the filter frame which now exposes the filter fleece. Replace the fleece, close the frame and reinsert it into the machine.

The exhaust filter should be changed at least every six months.

GB.9.3 Changing the power cord

- A damaged cord can be easily replaced. After disconnecting the plug from the main power supply, turn the machine over to expose the chassis. Slide the plug retaining clip forwards and flip upwards to expose the plug. Remove the old plug with cord and reinsert the new plug with cord. Flip the retaining clip down and slide it back. A click will be heard once it is in position.

FOR SAFETY: When servicing machine, unplug cord from wall outlet. Use manufacturer supplied or approved replacement parts.

GB.9.4 Spares and accessories

Should you require spares, accessories or consumables, please contact your distributor.

GB.10. TROUBLE SHOOTING

PROBLEM	CAUSE	SOLUTION
Machine does not operate	Faulty power cord.	Change power cord.
	Faulty On/Off switch.	Contact Service Center.
	Loose wiring.	Contact Service Center.
	Building circuit breaker tripped.	Reset circuit breaker.
	Internal thermal overload sensor tripped.	Remove air obstruction. Let motor cool for 10 minutes.
Poor vacuum performance	Worn carbon brushes in vacuum motor.	Contact Service Center
	Defective vacuum motor.	Contact Service Center
	Full bag.	Replace bag.
	Clogged cartridge filter.	Replace secondary filter.
	Loose vacuum hose connections.	Tighten hose connections.
	Defective vacuum hose.	Replace hose.
	Tank lid not closed tightly.	Close lid.
Poor brush pick-up.	Clogged hose.	Remove clogged material.
	Clogged tank coupling.	Remove clogged material.
	Entangled debris in brush.	Remove clogged material.
	Worn brushes.	Replace brush strips.
	Worn nozzle wheels.	Replace wheels.

F.1 INTRODUCTION

Votre nouvel aspirateur Tidy-Vac est destiné à la maintenance industrielle quotidienne des tapis et moquettes. Si vous respectez toutes les précautions de sécurité et les instructions de maintenance, cet appareil vous assurera pendant de longues années un fonctionnement parfait. L'utilisateur doit impérativement lire attentivement et bien comprendre tout le contenu de ce mode d'emploi. Si malgré tous nos contrôles vous deviez constater un défaut technique ou une panne, veuillez contacter votre revendeur Nobles le plus proche.

F.2 PRÉCAUTIONS DE SÉCURITÉ

Le Tidy-Vac est destiné à l'aspiration de poussières non explosives. Il est prévu pour une utilisation industrielle, par ex. dans des hôpitaux, hôtels, écoles, bureaux et usines.

Toutes les pièces électriques sont soigneusement protégées et peuvent être démontées uniquement à l'aide des outils prévus à cet effet. Elles sont conformes aux exigences de la Classe 2, EN 60335.

Vous trouverez ci-dessous l'explication des symboles d'avertissement qui sont utilisés dans ce mode d'emploi.



AVERTISSEMENT :

Avertit des dangers ou des utilisations risquées qui peuvent entraîner des blessures graves ou la mort.



AVERTISSEMENT :

Voltage dangereux pouvant entraîner chocs électriques ou électrocution. Débrancher l'appareil avant toute maintenance.

ATTENTION: Indique la marche à suivre pour une utilisation de l'équipement en toute sécurité.

AVERTISSEMENT. Pour réduire les risques d'incendie, de choc électrique ou de blessure:

1. Ne pas utiliser l'appareil :
 - Sans formation préalable ou sans autorisation.
 - Avant d'avoir lu et bien compris le mode d'emploi.
 - Pour l'aspiration de poussière toxiques.
 - Pour l'aspiration des liquides.
 - Avec une prise ou un fil en mauvais état.
 - Si les conditions d'emploi sont mauvaises.
 - Sur surfaces humides.
 - A l'extérieur.
 - Dans des flaques d'eau.
 - Sans cartouche filtre et sans sac en papier.
2. Avant toute utilisation de l'appareil :
 - S'assurer que toutes les protections de sécurité sont place et fonctionnent correctement.
3. Pendant l'utilisation de l'appareil :
 - Ne pas tirer sur le fil.
 - Ne pas tirer l'appareil par sa prise ou son fil
 - Ne pas tirer le cordon sur des

- aspérités ou des angles vifs.
 - Ne pas débrancher en tirant sur le fil.
 - Travailler dans l'espace permis par le fil sans fatigue, ni dommage.
 - Ne pas toucher la prise avec des mains humides.
 - Éloigner le fil de toute surface humide.
 - Ne pas aspirer de cendres ni de mégots de cigarettes chauds.
 - Signaler immédiatement tout dommage ou défaut.
4. Avant tout rangement ou entretien de l'appareil :
 - Éteindre l'aspirateur.
 - Débrancher la fiche de sa prise d'alimentation .
 - Pendant la maintenance de l'appareil :
 - Débrancher le fil de la prise.
 - Utiliser des pièces fournies ou autorisées par la fabricant.

F.3 MODIFICATIONS

Attention: Nous attirons votre attention sur la nécessité d'utiliser uniquement des pièces et accessoires d'origine. Le défaut de respect de ces recommandations peut provoquer sur l'appareil des pannes et des dommages qui ne seront pas couverts par la garantie. Un équipement défectueux peut également causer des blessures aux personnes.

Le fabricant, ses distributeurs et agents ne peuvent être tenus responsables d'acun dommage ou blessure dû à une utilisation incorrecte de l'appareil, à un usage non approprié, à des modifications faites sans autorisation ou à des pièces de rechange non originales.

F.4 COMPOSANTES DE L'APPAREIL

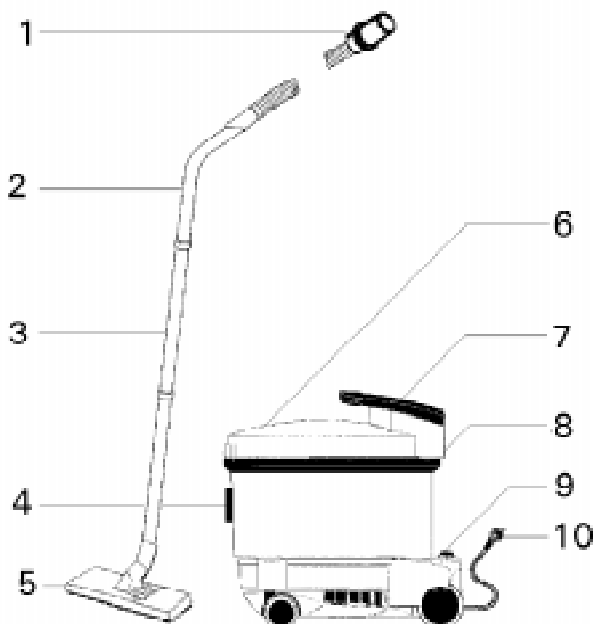

1	Connexion tuyau
2	Coude
3	Manche
4	Raccordement cuve
5	Embout
6	Couvercle
7	Poignée
8	Ressort
9	Interrupteur
10	Fil électrique

F.5 INSTALLATION DE L'APPAREIL

F.5.1 Contenu de l'appareil

Vérifier soigneusement l'emballage. En cas de signes apparents de dommages sur le carton, avertissez immédiatement le transporteur. Vérifiez le contenu du carton afin de vous assurer que l'aspirateur est complet. Contactez votre distributeur s'il manque des accessoires.

L'appareil se compose de :

- Cuve
- Couvercle avec poignée
- Cartouche filtre (à l'intérieur de la cuve)
- Sac filtre papier (à l'intérieur de la cuve)
- Filtre d'aspiration (prémonté)
- Tube rigide (deux parties)
- Coude
- Tuyau d'aspiration souple
- Embout.

F.5.2 Assembler le tuyau d'aspiration, les tuyaux rigides et l'embout :

AVERTISSEMENT

Voltage dangereux pouvant entraîner chocs électriques ou électrocution. Débrancher l'appareil avant toute maintenance.

- Tenir le raccord en caoutchouc du tuyau d'aspiration et l'engager dans le raccord de branchement de la cuve, tourner ensuite dans le sens des aiguilles d'une montre.
- Assembler les deux parties du tube rigide en les poussant l'une dans l'autre. Placer ensuite l'embout sur la partie inférieure du tuyau et relier le tuyau souple d'aspiration au coude du tuyau rigide.

Attention: La longueur du manche est réglable selon la taille de l'utilisateur. Il suffit de démonter le coude et de le régler en tournant puis de le remettre en place sur la section droite.

F.6 PRÉPARATION DE L'APPAREIL

Vérifier que le sac filtre en papier et la cartouche filtre sont bien en place dans la cuve de l'aspirateur est correctement positionné. Vérifier toujours que les filtres sont propres et que le manche et l'embout sont bien fixés.

F.7 FONCTIONNEMENT DE L'APPAREIL

Bien lire et comprendre les **PRÉCAUTIONS DE SÉCURITÉ** avant toute utilisation de l'appareil.

- Brancher la fiche dans la prise de courant d'alimentation et mettre l'aspirateur en marche en appuyant sur l'interrupteur de MARCHE / ARRÊT (ON/OFF).
- Commencez à passer l'aspirateur. Faire un mouvement de va et vient avec l'appareil.
- Après avoir enlevé le manche et l'embout vous pouvez utiliser le tuyau flexible pour les tissus d'ameublement ou les rainures.
- Pour arrêter l'aspirateur, couper l'alimentation en appuyant sur l'interrupteur ON/OFF.
- Débranchez l'alimentation électrique en enlevant la fiche de la prise murale. Ne pas tirer sur le fil pour ne pas l'endommager.
- Enroulez toujours le fil et accrochez-le au support de poignée/fil placé sur le couvercle de l'appareil.

Attention: Lorsque vous utilisez l'appareil, ne jamais le débrancher en tirant sur le fil.

F.8 RANGEMENT DE L'ASPIRATEUR

Ranger l'aspirateur dans un endroit sec.

Avvertissement:

Ne pas l'exposer à la pluie. Ranger à l'intérieur. Ne pas laisser à la portée des enfants.

F.9 CONSEILS POUR LA MAINTENANCE

F.9.1 Maintenance normale



AVERTISSEMENT

Pour éviter tout danger lié au courant électrique, débrancher la fiche d'alimentation avant de commencer le nettoyage ou la maintenance de l'appareil. Toujours se reporter aux données techniques du constructeur et suivre ses instructions pour le remplacement de toute pièce.

La maintenance normale se divise en 4 étapes :

Contrôle quotidien :

- inspection visuelle de l'appareil pour rechercher tout dommage sur une pièce, le fil ou les connexions électriques et
- Vérification de l'état du sac filtre en papier qui ne doit être ni plein, ni endommagé.

Maintenance mensuelle :

- Vérifier l'état des garnitures de la brosse de l'embout et les remplacer si elles sont abîmées.
- Vérifier la cartouche filtre - nettoyer ou remplacer le cas échéant.

Maintenance tous les 6 mois

- Changer le filtre d'aspiration.

Vérification annuelle :

- Nettoyer le fil et vérifier le bon état de son isolation.
- Nettoyer et lubrifier les roulettes et leur axes.
- Vérifier toutes les fonctions de l'appareil.



AVERTISSEMENT

Voltage dangereux pouvant entraîner chocs électriques ou électrocution. Débrancher l'appareil avant toute maintenance.

F.9.2 Remplacement des filtres

Attention: Utiliser uniquement des filtres originaux Nobles respecter les instructions qui figurent sur le filtre ou sa cartouche !

Vous pouvez vous procurer des filtres de rechange auprès de votre distributeur Nobles. N'oubliez pas que seuls les filtres Nobles vous garantissent une filtration constante et optimale.

F.9.2.1 Sacs filtre papier

- Bien lire les informations imprimées sur chaque sac filtre papier original - cela vous aidera pour le changement de ce sac.

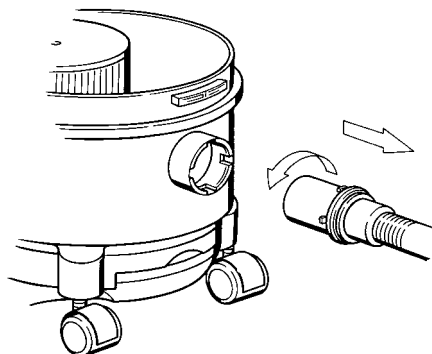

- Tenir le raccord de branchement du tuyau d'aspiration et le faire tourner dans le sens inverse des aiguilles d'une montre pour le démonter de la cuve.

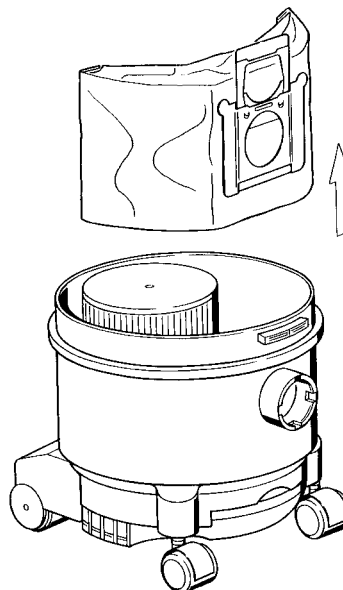

- Positionner le sac filtre sur l'attache de la bride de fermeture et tirer doucement vers le haut. La bride se referme ainsi automatiquement (empêche toute fuite de poussières), soulever le sac et le sortir de la cuve

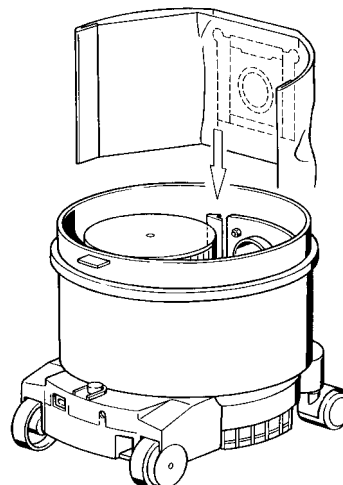

- Vous pouvez maintenant placer le nouveau sac filtre. Placer simplement les bords en carton du sac en papier sur la plaque support dans les rainures de guidage et faire glisser le sac pour le positionner correctement.

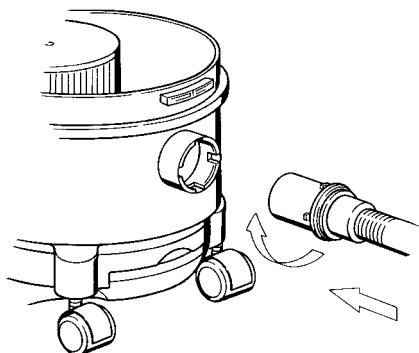

- Vous pouvez maintenant remettre en place le raccord du tuyau sur la cuve - enfoncer le raccord et le bloquer en position en tournant dans le sens des aiguilles d'une montre.

F.9.2.2 Micro filter

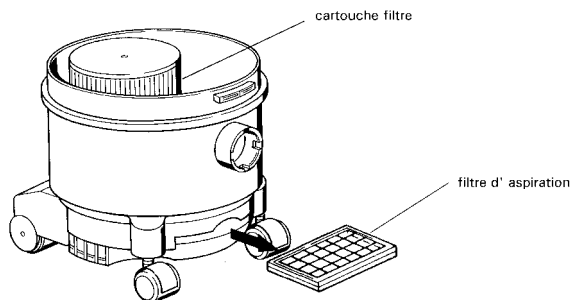

Le microfiltre est maintenu en position au-dessus du moteur par un

simple montage à pression. Deux encoches dans le capot du moteur au-dessous de la cartouche filtre, vous permettent d'enfiler un doigt de chaque côté pour tirer la partie supérieure de la cartouche filtre vers le haut. Pour placer une nouvelle cartouche ou une cartouche nettoyée, il suffit de pousser doucement vers le bas en appuyant sur la bague de montage.

F.9.2.3 Filtre d'aspiration

Le filtre d'aspiration est destiné à une filtration primaire de la poussière de charbon des balais du moteur; Il est placé à l'avant de l'appareil, sur le carter au-dessous de la base de la cuve. Pour retirer le filtre, tirer vers l'extérieur en tenant fermement la patte de la poignée en plastique. Ouvrir la cassette du filtre pour accéder à son tambour. Remplacer le tambour, fermer la cassette et le replacer sur l'appareil. Le filtre d'aspiration doit être changé tous les six mois.

F.9.3 Remplacement du fil électrique

- Il est facile de changer le fil. Après avoir débranché l'appareil de sa prise électrique, retourner l'aspirateur pour voir le châssis. Faire glisser les clips qui maintiennent la prise et les ouvrir pour accéder à la prise. Enlever l'ancienne prise avec son fil et remplacer par le nouvelle prise et son fil. Rabattre les clips de fixation et faire glisser vers l'arrière. On entend un déclic quand elle est en position.

Attention: POUR VOTRE SÉCURITÉ : Débrancher l'appareil de la prise électrique avant de procéder à sa maintenance. Utiliser uniquement des pièces de rechanges fournies ou autorisées par le fabricant.

F.9.4 Pièces de rechange et accessoires

Si vous avez besoin de pièces de rechange, d'accessoires ou de consommables, contactez votre distributeur.

F.10 PANNES ET DEPANNAGE

PROBLEME	CAUSE	SOLUTION
L'appareil ne fonctionne pas	Fil électrique défectueux.	Remplacer le fil.
	Interrupteur de marche/arrêt défectueux.	Contacteur le SAV.
	Câblage mal serré.	Contacteur le SAV.
	Déclenchement du coupe circuit intégré.	Remettre le coupe-circuit à zéro.
	Déclenchement du détecteur de surcharge thermique.	Déboucher pour assurer le passage de l'air et laisser refroidir 10 minutes.
	Les balais des charbons du moteur sont usés.	Contacteur le SAV
L'aspiration est mauvaise	Moteur d'aspiration défectueux.	Contacteur le SAV
	Sac plein.	Remplacer le sac.
	Cartouche filtre obstrué.	Remplacer le filtre secondaire
	Branchement du tuyau d'aspiration mal serré.	Resserrer les branchements du tuyau.
	Tuyau d'aspiration défectueux.	Remplacer le tuyau.
	Couvercle de cuve mal fermé.	Fermer le couvercle
La brosse manque d'efficacité.	Tuyau obstrué.	Enlever le matériel obstrué.
	Raccord de cuve obstrué.	Enlever le matériel obstrué.
	Déchets coincés dans les poils de la brosse.	Enlever le matériel obstrué.
	Brosse usée.	Changer les garnitures de brosse endommagées.
	Roulettes de l'embout usées.	Remplacer les roulettes.

SP.1 INTRODUCCIÓN

Su nueva aspiradora Nobles Tidy-Vac ha sido concebida para la limpieza diaria y profesional de alfombras y moquetas. Si se respetan minuciosamente las precauciones de seguridad y las instrucciones de mantenimiento, podrá contar con muchos años de funcionamiento libre de averías. Ello exige, no obstante, que este manual sea leído atentamente y entendido por todos los operadores. En el caso poco probable de fallas o defectos técnicos, debe ponerse en contacto con su concesionario Nobles más cercano.

SP.2 PRECAUCIONES DE SEGURIDAD

La aspiradora Nobles Tidy-Vac ha sido concebida para aspirar polvos no explosivos. Está destinada a la aspiración comercial, por ejemplo en hospitales, hoteles, escuelas, oficinas y fábricas. Todas las piezas eléctricas han sido aseguradas y protegidas ampliamente, pudiendo ser extraídas sólo con herramientas adecuadas. Corresponden a la Clase 2, EN 60335. En este manual se emplean los siguientes símbolos de advertencia de seguridad conforme a lo descrito a continuación:



ADVERTENCIA:

para advertir sobre peligros o prácticas poco seguras que podrían provocar heridas graves o incluso la muerte.



Para su seguridad:

para identificar medidas que han de tomarse para un funcionamiento seguro del equipo.

ADVERTENCIA: Instrucciones importantes de seguridad. Lea todas las instrucciones antes de usar la aspiradora.



1. No usar la aspiradora:
 - si no ha sido formado y autorizado.
 - si no se ha leído y entendido el manual de operador.
 - para aspirar polvos tóxicos.
 - para la aspiración de líquidos.
 - con cable o clavija de enchufe dañados.
 - en ausencia de condiciones de funcionamiento adecuadas.
 - al aire libre.
 - en aguas estancadas.
 - sin cartucho filtrante y bolsa de papel.
2. Antes de usar la aspiradora:
 - Cerciórese de que todos los dispositivos de seguridad se encuentren montados y funcionen correctamente.
3. Al usar la aspiradora:
 - No pasarla por encima del cable.
 - No tirarla de la clavija o del cable.
 - No tirar el cable por aristas vivas.
 - No desenchufar tirando del cable.
 - Trabajar dentro del alcance del largo del cable para evitar cargas y daños innecesarios.
 - No manejar el conector con manos

mojadas.

- Mantener el cable alejado de superficies calentadas.
 - No aspirar cenizas o colillas candentes.
 - Informar de inmediato sobre daños o averías de la aspiradora.
4. Antes de abandonar la aspiradora o antes de trabajos de mantenimiento:
- Desconectar la aspiradora.
 - Desenchufar la aspiradora.
 - Trabajos de mantenimiento:
 - Desenchufar la aspiradora.
 - Emplear repuestos suministrados o autorizados por el fabricante.



ADVERTENCIA:

Voltaje peligroso. Riesgo de choque o electrocución. Desenchufar la aspiradora antes de iniciar trabajos de mantenimiento.

SP.3 MODIFICACIONES



Le advertimos que sólo deben emplearse piezas y accesorios originales. La falta de cumplimiento de estas recomendaciones puede resultar en daños y fallas de la aspiradora no cubiertas por la garantía. Los equipos dañados asimismo pueden provocar heridas de personas.

El fabricante, sus distribuidores y agentes no responderán por daños o heridas secundarios al uso indebido del aparato, a su utilización no autorizada o a modificaciones no autorizadas o piezas no originales.

SP.4 PIEZAS DE LA ASPIRADORA

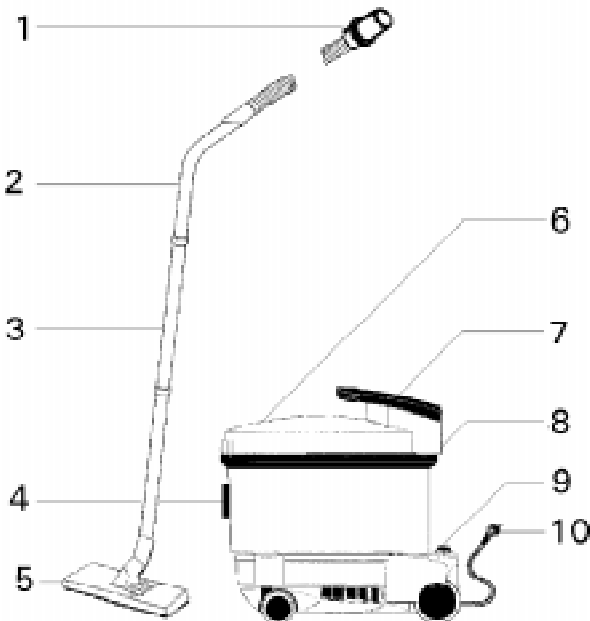

1	Conector de tubo flexible
2	Tubo acodado
3	Tubo de mano
4	Acoplamiento de depósito
5	Tobera
6	Tapa
7	Mango
8	Resorte
9	Interruptor
10	Cable de red

SP.5 INSTALACIÓN DE LA MÁQUINA

SP.5.1 Contenido de la aspiradora

Controlar cuidadosamente el cartón en cuanto a indicios de daño. Los daños deben comunicarse sin demora al transportista. Controlar el contenido de la aspiradora para comprobar que el cartón esté completo. Póngase en contacto con el distribuidor si faltan piezas.

Contenido:

- Depósito
- Cubierta con asa
- Cartucho de filtro (dentro del depósito)
- Bolsa de filtro de papel (dentro del depósito)
- Filtro de escape (preinstalado)
- Tubos de mano (dos piezas)
- Tubo acodado
- Tubo flexible de aspiración
- Tobera.

SP.5.2 Montaje del tubo flexible de aspiración, de los tubos manuales y de la tobera



ADVERTENCIA

Voltaje peligroso. Riesgo de choque o electrocución. Desenchufar la aspiradora antes de iniciar trabajos de mantenimiento.

- Sujutando el manguito de goma del acoplamiento del tubo flexible de aspiración, insertarlo en el acoplamiento del depósito y girar en sentido de las agujas del reloj.
- Montar los dos tubos de mano y el tubo acodado juntándolos. Montar ahora la tobera al extremo inferior de los tubos manuales y conectar el extremo del tubo flexible de aspiración al tubo acodado.



El largo puede adaptarse al operador respectivo. Basta con quitar el tubo acodado, darlo vuelta y reinsertarlo en la parte recta.

SP.6 PREPARACIÓN DE LA ASPIRADORA

Ceróiese de que la bolsa de filtro de papel y el cartucho de filtro se encuentren en el depósito de la máquina, estando correctamente posicionados. Ceróiese siempre que los filtros estén limpios y que el tubo flexible de aspiración, el tubo intermedio y la tobera no estén bloqueados.

SP.7 USO DE LA ASPIRADORA

Leer y entender las **PRECAUCIONES DE SEGURIDAD** antes de usar la aspiradora.

- Enchufar el cable de red y conectar la máquina pulsando el interruptor ON/OFF.
- Aspirar moviendo la máquina hacia adelante y atrás.
- Quitando el tubo intermedio y la tobera, puede emplearse el extremo del tubo flexible para limpiar acolchados y grietas.
- Para terminar la limpieza, desconectar la máquina accionando el interruptor ON/FF.
- Desenchufar la aspiradora. No tirar del cable para no dañarlo.
- Siempre arrollar el cable y colgar en el dispositivo correspondiente en la cubierta superior de la aspiradora.



PARA SU SEGURIDAD: Al usar la aspiradora no desenchufarla tirando del cable.

SP.8 GUARDAR LA ASPIRADORA

Guardar la aspiradora en un área seca.

Atención: No exponer a la lluvia. Almacenar en el interior. Mantener fuera del alcance de niños.

SP.9 AVISOS DE MANTENIMIENTO

SP.9.1 Mantenimiento periódico



ADVERTENCIA

Para evitar peligros eléctricos, desenchufar la aspiradora siempre antes de iniciar trabajos de limpieza o de mantenimiento. Consultar siempre los datos técnicos y las instrucciones del fabricante al sustituir piezas.

El mantenimiento periódico abarca 4 escalones:

Inspección diaria:

- Examinar visualmente la aspiradora en cuanto a pieza dañadas, cables o conexiones eléctricas dañados y
- comprobar que la bolsa de filtro de papel no esté llena ni tampoco dañada.

Mantenimiento mensual:

- Controlar los cepillos de la tobera de suelo. Si estuviera desgastados han de ser recambiados.
- Controlar el cartucho de filtro para ver si debe ser limpiado o sustituido

Mantenimiento a los 6 meses

- Cambiar el filtro de escape.

Control anual:

- Limpiar el cable y controlar en cuanto a un aislamiento dañado.
- Limpiar y lubricar las ruedas y los rodillos.
- Comprobar todas las funciones de la máquina.



ADVERTENCIA

Voltaje peligroso. Riesgo de choque o electrocución. Desenchufar la aspiradora antes de iniciar trabajos de mantenimiento

SP.9.2 Sustitución de filtros



Sírvase emplear sólo filtros originales de Nobles y respete las instrucciones en el filtro o el paquete de filtros.

Puede comprar filtros de repuesto a su distribuidor local de Nobles. Tenga en cuenta que sólo los filtros originales de Nobles están garantizados para ofrecer un rendimiento filtrador constante y alto.

SP.9.2.1 Bolsa de filtro de papel

- Tenga en cuenta la información impresa en cada bolsa de filtro de papel original - ésta le ayudará a cambiar la bolsa.

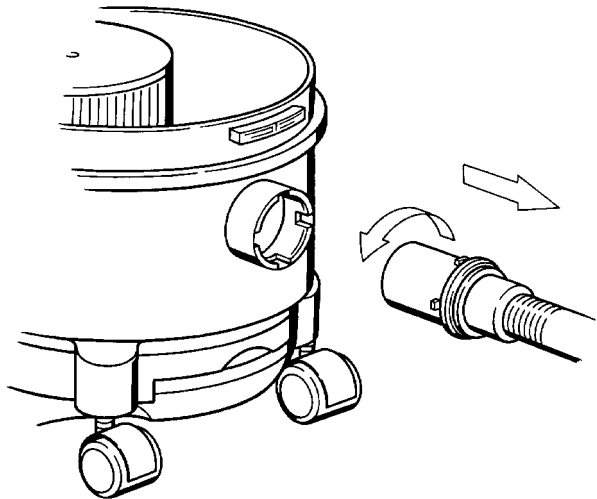

- Sujetar primero el tubo flexible de aspiración, girarlo en sentido antihorario y quitar el acoplamiento del conector del depósito.

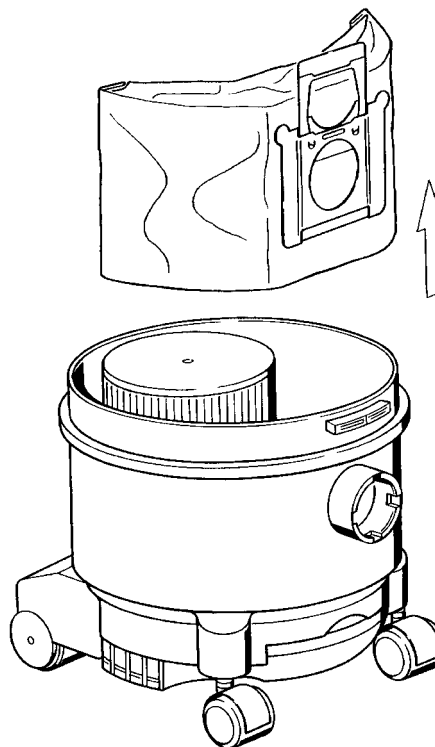

- Sujetar el saliente de la brida de cierre de la bolsa de filtro y tirarlo levemente hacia arriba. Ello cerrará automáticamente la brida (preveniendo el escape de polvo), deslizándose la bolsa hacia arriba y saliendo del depósito.

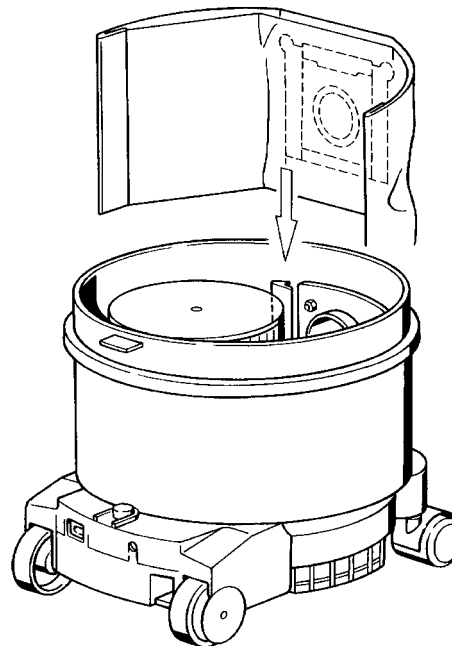

- Ahora puede instalarse la nueva bolsa de filtro de papel. Basta con colocar los bordes de cartón de la placa de montaje de la bolsa de papel en las ranuras de localización en el depósito y deslizar la bolsa a su posición debida.

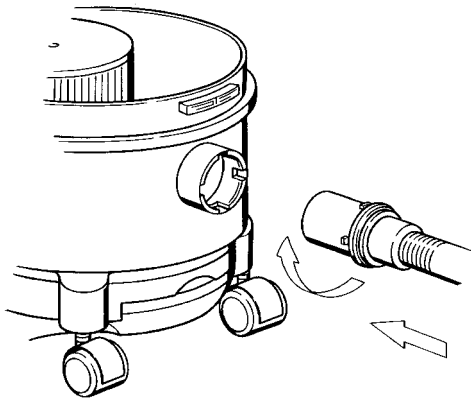

- Ahora, el tubo flexible de aspiración podrá reinsertarse en el racor del depósito - insertar el acoplamiento y enclavarlo en posición mediante giro en sentido de las agujas del reloj.

SP.9.2.2 Microfiltro

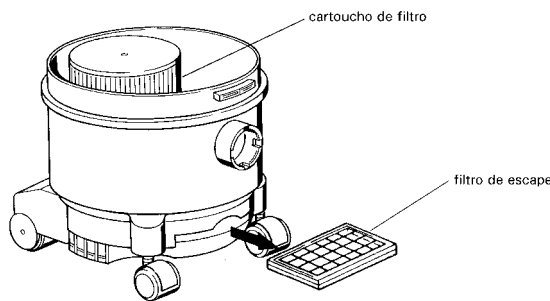

El microfiltro está asegurado en posición encima del motor mediante

un racor de presión. Dos escotaduras, en el capó del motor, debajo del cartucho de filtro, en los lados izquierdo y derecho, le permiten insertar los dedos corazón de las manos izquierda y derecha y extraer ligeramente hacia arriba en el lado inferior del cartucho del filtro. Para sustituir el cartucho nuevo o limpiado, basta con empujarlo ligeramente hacia abajo en el anillo de montaje.

SP.9.2.3 Filtro de escape

El filtro de escape ha sido concebido para filtrar en primer lugar el polvo de carbón de las escobillas del motor. Se encuentra situado en el frente de la máquina, en el chasis, debajo del racor del depósito. Extraer el filtro, sujetando firmemente el saliente/mango negro de plástico. Abrir el bastidor de filtro que revela el vellón del filtro. Sustituir el vellón, cerrar el bastidor y reinsertar en la máquina. El filtro de escape debe limpiarse al menos cada seis meses.

SP.9.3 Cambio del cable de la red

- Un cable dañado es fácil de sustituir. Después de desenchufar la aspiradora, darla vuelta para exponer el chasis. Deslizar hacia adelante el clip sujetaconector y mover hacia arriba para exponer el conector. Quitar el conector viejo con cable y reinsertar el conector nuevo con cable. Bajar el clip de retención y deslizarlo hacia atrás. Escuchará un "clic" cuando se encuentra en posición.



PARA SU SEGURIDAD: Antes de iniciar trabajos de mantenimiento debe desconectar la aspiradora. Emplear piezas de repuesto autorizadas o suministradas por el fabricante.

SP.9.4 Repuestos y accesorios

Si necesita piezas de repuesto, accesorios o materiales de consumo póngase en contacto con su distribuidor.

SP.10 ELIMINACIÓN DE FALLAS

PROBLEMA	CAUSA	SOLUCIÓN
La máquina no funciona	Cable defectuoso de la red.	Cambiar cable de la red.
	Interruptor On/Off defectuoso.	Ponerse en contacto con el Centro de Servicio.
	Cableado suelto.	Ponerse en contacto con el Centro de Servicio.
	Excitación de disyuntor.	Reset del disyuntor.
	Activación del sensor de sobrecarga térmica.	Quitar toda obstrucción de aire. Dejar enfriar el motor durante 10 minutos.
	Escobillas desgastadas en el motor de la aspiradora.	Ponerse en contacto con el Centro de Servicio.
Rendimiento aspirador insuficiente	Motor defectuoso de la aspiradora.	Ponerse en contacto con el Centro de Servicio.
	Bolsa llena.	Sustituir la bolsa.
	Filtro de cartucho atascado.	Sustituir el filtro secundario.
	Conexiones sueltas de tubo flexible de aspiración.	Apretar las conexiones de tubo flexible.
	Tubo flexible de aspiración defectuoso.	Sustituir el tubo flexible.
	Cierre del depósito no cerrado herméticamente.	Cerrar la tapa.
	Tubo flexible atascado.	Quitar todo material atascado.
Acoplamiento atascado de depósito.	Quitar todo material atascado.	
Arrastre insuficiente de los cepillos	Cepillo sucio.	Quitar todo material atascado.
	Cepillos desgastados.	Sustituir los cepillos.
	Ruedas de tobera desgastadas.	Sustituir las ruedas.

11 TECHNICAL DATA / DONNÉES TECHNIQUES / DATOS TÉCNICOS

Description	Désignation	Designación	Unit/Unité/Unidad	Nobles Tidy-Vac
Voltage	Tension nominale	Tensión nominal	V	120
Frequency	Fréquence	Frecuencia	Hz/ ~	60
Current uptake	Consommation de courant	Consumo de corriente	A	9.6
Rated Power	Puissance nominale	Potencia nominal	W/ hp	1,100/ 1.5
Depression	Dépression	Depresión	mbar (max.)	240
Air flow	Débit d'air	Caudal de aire	l/s (max)	50
Height	Hauteur totale	Altura	cm/ inch	35/ 13.8
Length	Longueur totale	Longitud	cm/ inch	40/ 15.8
Width	Largeur totale	Ancho	cm/ inch	34/ 13.4
Dust capacity of bag	Capacité de la cuve	Cabida de la bolsa	l/ qts.	8/ 8.3
Sound level (DIN 45635 Part 1)	Niveau de bruit (surface de mesure à 1m selon la norme DIN 45635 chap 1)	Nivel sonoro (superficie de medición a 1 m según la norma DIN 45635 Parte 1)	dB(A)	58
Mass (without accessories)	Poids (sans accessoire)	Peso (sin accesorios)	kg/ lbs.	5,5/ 12.2

12 PARTS LIST/ LISTE DES PIÉCES/ LISTA DE PIEZAS

No.	Part No.	Denomination	Dénomination	Denominación
1	2005553	handle, cream	poignée crème	mango, crema
2	2005520	lid, cream	couvercle crème	tapa, crema
3	2508590	screw 5X22	vis 5x22	tornillo 5X22
4	2500907	spring	ressort	resorte
5	0001262	micro filter, individually packed	microfiltre, emballage individuel	microfiltro, embalado individualmente
6	2004241	bumper	pare-chocs	parachoques
7	2005530	tank, cream	cuve crème	depósito, crema
8	3000177	damper turbine	protection turbine	amortiguador turbina
9	3000169	damper tank	protection cuve	amortiguador depósito
10	2502656	seal turbine	joint de turbine	junta turbina
11	4397207	motor 100 V	moteur 100 V	motor 100 V
11	4397205	motor 120 V	moteur 120 V	motor 120 V
11	4397201	motor 230 V	moteur 230 V	motor 230 V
11	4397204	motor 250 V	moteur 250 V	motor 250 V
12	6100284	wiring assy. 100-120 V	assemblage câbles 100-120 V	cableado 100-120 V
12	6100283	wiring assy. 230-250 V	assemblage câbles 230-250 V	cableado 230-250 V
13	3000178	damper motor	protection moteur	amortiguador motor
14	2502653	seal motor	joint moteur	junta motor
15	3000179	damper motor seal	protection joint moteur	junta amortiguador de motor
16	2501936	plug	prise	conector
17	2005572	axle	axe	eje
18	2510096	wheel with grey rubber tyre	roue à bandage caoutchouc gris	rueda con neumático gris de caucho
19	2506261	cover switch	couvercle interrupteur	interruptor de cubierta
20	3005052	machine plug with wires 100-120 V	prise appareil avec fil 100-120 V	conector de máquina con conductores 100-120 V
20	0136018	machine plug 230-250 V	prise appareil 230-250 V	conector de máquina 230-250 V
21	2507402	power cord with plug USA/ Japan	fil électrique avec prise USA/ Japan	cable de red con conector USA/ Japan
21	2507425	power cord with Schuko plug	fil électrique avec prise Schuko	cable de red con conector Schuko
21	2507420	power cord with plug Australia	fil électrique avec prise Australia	cable de red con conector

				Australia
22	2005562	holding device- cord	support enrouleur fil	sujetacable
23	2005517	switch cover	couvercle interrupteur	cubierta de interruptor
24	2506246	switch	interrupteur	interruptor
25	3005056	socket cpl. with radio suppressor 100-120 V	cpl. douille avec antiparasite radio 100-.120 V	enchufe compl. con supresor de intereferencias 100-120 V
25	3005054	socket cpl. with radio suppressor 230-250 V	cpl. douille avec antiparasite radio 230-250 V	enchufe compl. con supresor de intereferencias 230-250 V
26	2506100	radio suppressor	antiparasite	supresor de intereferencias
27	2510151	castor	roulette	rueda
28	2510065	insert	insert	inserto
29	6972001	chassis cpl. with inserts	raccordement châssis avec insert	chasis compl. con insertos
30	2506122	thermal switch	interrupteur thermique	relé térmico
31	2550403	carbon brush 100-120 V	balais de charbon 100-120 V	escobilla de carbón 100-120 V
31	2550402	carbon brush 230-250 V	balais de charbon 230-250 V	escobilla de carbón 230-250 V
32	2005582	tank coupling	raccordement cuve	acoplamiento de depósito
33	0001265	hose connector	connexion tuyau	conector de tubo flexible
34	0001266	seal	joint d'étanchéité	junta
35	0001261	paper filter bag, set of 10 pcs.	sac filtre papier, pochette de 10	bolsa de filtro de papel, juego de 10 piezas
36	0001264	exhaust air filter, set of 5 pcs.	filtre d'aspiration, pochette de 5	filtro de escape de aire, juego de 5 piezas
37	2005515	filter cassette	cassette filtre	casete de filtro
38	2005540	frame	cadre	bastidor
39	3000168	silencer air guide, middle part	guide silencieux air, partie centrale	guía de aire de silenciador, parte céntrica
40	3000167	silencer air guide, side	guide silencieux air, côté	guía de aire de silenciador, parte lateral
41	2005511	exhaust air guide	guide d'aspiration d'air	guía de aire de escape
42	2511042	hose 32 mm cpl.	tuyau rac. 32 mm	tubo flexible de 32 mm compl.
43	0001023	clip ring	bague de serrage	anillo clip
44	0001022	screw ring	bague filetée	anillo roscado
45	0001021	swivel slanted cuff	embout pivotant inclinable	manguito giratorio inclinado
46	2511904	bent tube 32 mm	coude 32 mm	tubo acodado 32 mm
47	855002745	hand tube 32 mm	manche 32 mm	tubo de mano 32 mm
48	00019330	nozzle D 306, 32 mm	embout D 306, 32 mm	tobera D 306, 32 mm

13 BLOW UP DIAGRAM / ECLATÉ TECHNIQUE / DESPIECE

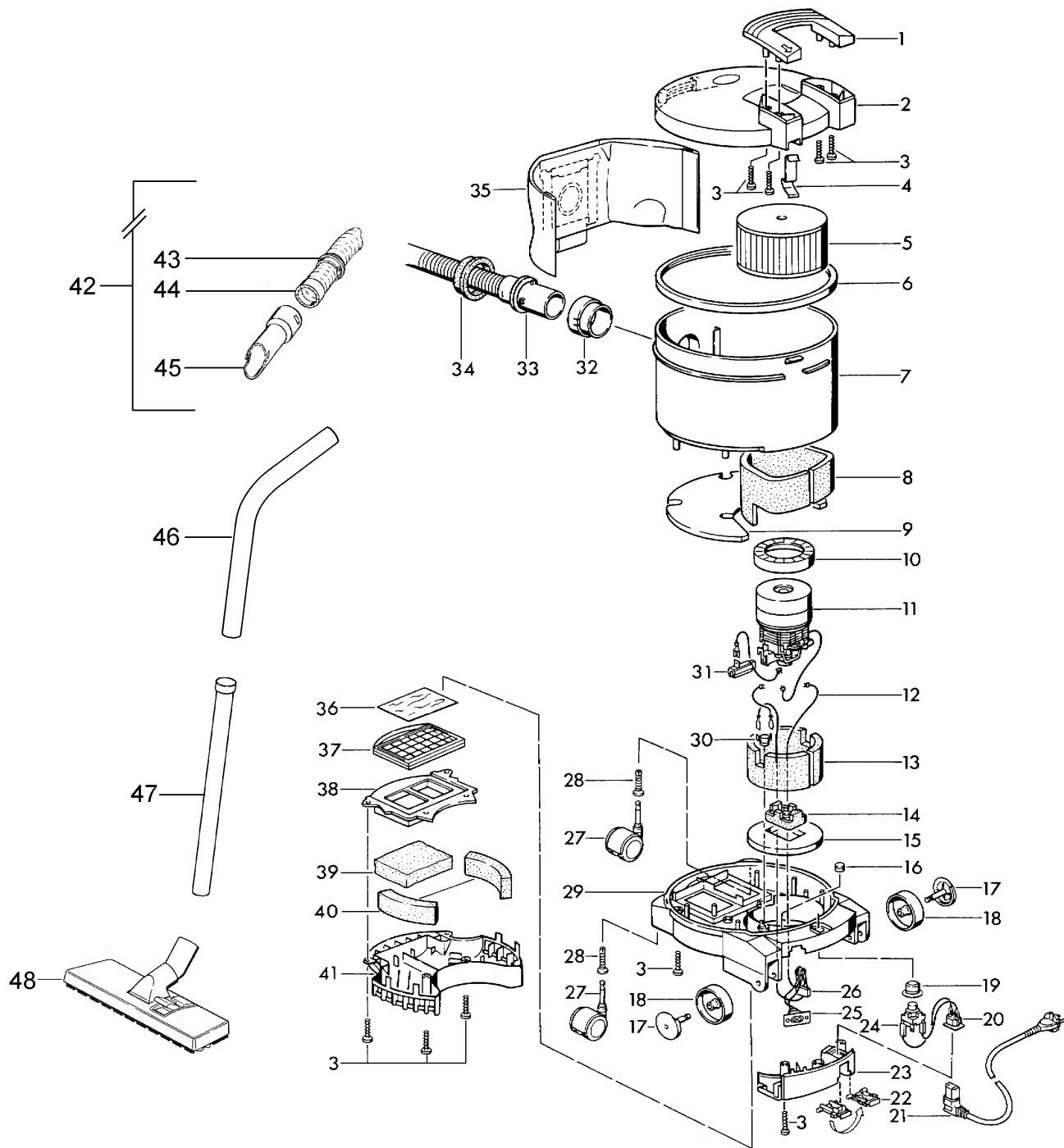

Note:

For safety reasons only genuine Nobles spare parts should be used! Any unauthorized opening of the appliance, technical modifications or non-original parts will annul the guarantee!

Avertissement:

N'oubliez pas que la sécurité de votre appareil est garantie à condition d'utiliser des accessoires et pièces de rechange Nobles d'origine! Ouvrir l'appareil sans autorisation ou le modifier entraîne l'annulation de la garantie.

Advertencia:

¡Por motivos de seguridad sólo deben utilizarse piezas originales de Nobles! ¡La apertura no autorizada del aparato, las modificaciones técnicas o el uso de piezas no originales invalidará la garantía!

14 WIRING DIAGRAM/ SCHEMA DE CABLAGE/ ESQUEMA DE CONDUCTORES

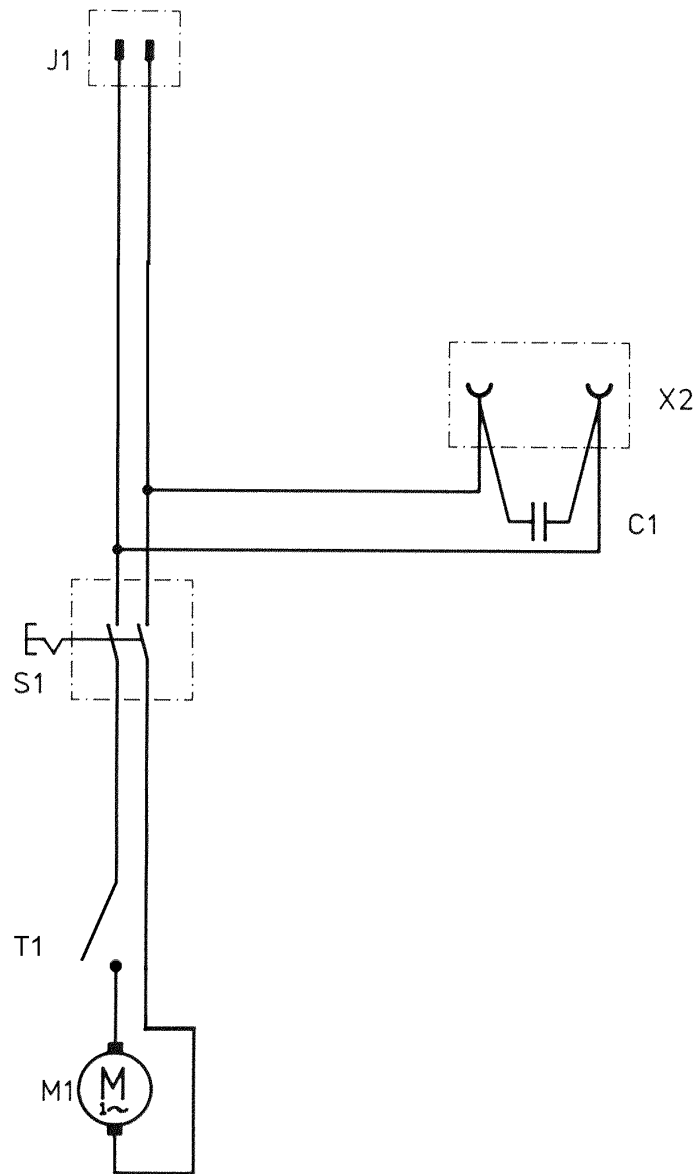

J1	plug	prise	conector
X2	socket	douille	enchufe
C1	radio suppressor	antiparasite radio	supresor de interferencias
S1	switch	interrupteur	interruptor
T1	thermal switch	înterrupteur thermique	relé térmico
M1	motor	moteur	motor